

MOTOROVÁ TELESKOPICKÁ ANTÉNA

TECHNICKÁ DATA

- AM/FM univerzální teleskopická elektricky vysouvací anténa do blatníku
- frekvenční rozsah: AM 0,15-1,71 MHz / FM 87,5-108MHz
- teleskopický prut 5 dílů
- délka prutu: 79cm
- nastavitelný sklon základny: 0-30°
- průměr otvoru: 14,5mm
- délka svodu: 1,4m
- napájení: 12V
- spotřeba: 24W (max 36W)
- konektor u autorádia: DIN samec
- rozměry: 30 x 8,5 x 5,6cm (V x Š x H)
- barva: chrom (7677154) / černá (7677155)

NÁVOD K MONTÁŽI

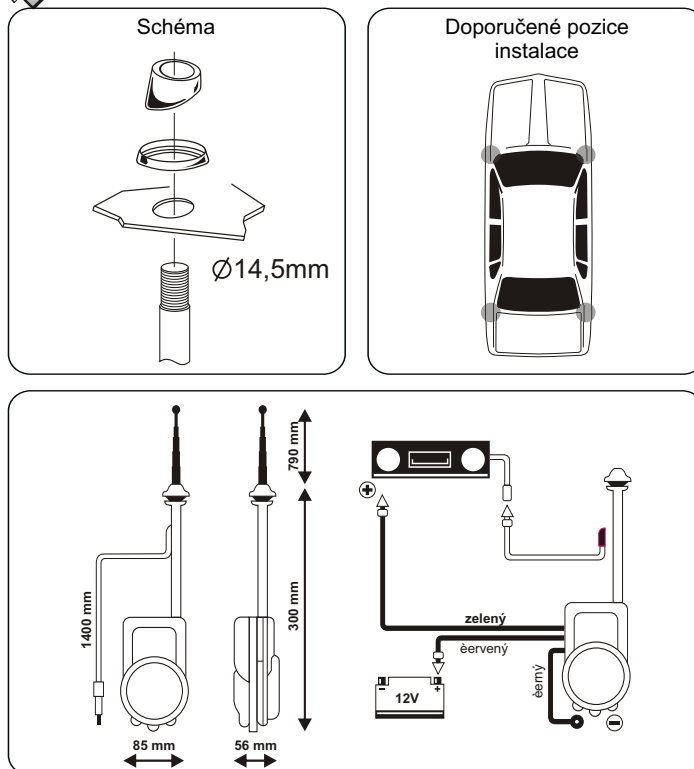

1. Před montáží si ověřte, zda je v zamýšleném místě montáže pro anténu dostatek místa.
2. Vyvrtejte do karoserie vozu otvor o průměru 18 mm. Začistete okraje otvoru a ošetřete je antikoročním přípravkem.
3. Nasadte na anténu distanční díl a vsadte komplet do otvoru. Nainstalujte úhlovou podložku a zajistete šroubem.
4. Pripevnete těleso antény k vnitřní části vozu priloženým držákem.
5. Pripojte antenní kabel.
6. Pripojte napájecí kabel dle schématu.
červený vodič - +12V (přívod musí být jištěn pojistkou 3A)
černý vodič - kostra vozidla
zelený vodič - ovládací napětí z autorádia +12V

NÁVOD K POUŽITÍ

Anténa je plně automatická a nevyžaduje žádnou obsluhu. Při zapnutí autorádia se prut antény automaticky vysune a po dobu zapnutí rádia zůstává ve vysunutém stavu. Po vypnutí autorádia se prut antény automaticky zasune.

DŮLEŽITÉ UPORNĚNÍ

**NEZAPÍNEJTE AUTORÁDIO, POKUD JE VAŠE VOZIDLO V MYČCE !
PŘI VYSUNUTÍ ANTÉNY MŮŽE DOJÍT K POŠKOZENÍ PRUTU ANTÉNY !**

ÚDRŽBA

Prut antény udržujte v čistotě. Vysunutý prut očistěte čistou tkaninou namočenou v lihu nebo technickém benzínu. Poté můžete prut antény ošetřit např. silikonovým olejem nebo jiným vhodným přípravkem, který nezasychá a nelepí se. Anténa nevyžaduje žádnou jinou údržbu.